



BETJENINGSVEJLEDNING



HÆKKEKLIPPER TEXAS EHT 600 D



TEXAS

FORKLARING AF SYMBOLER OG SIKKERHEDS ADVARSLER

Læs instruktionsbogen før brug af denne maskine.



Brug hjelm, briller og høreværn

EU OVERENSSTEMMELSESERKLÆRING

Vi, KOMATSU ZENOAH CO
1-9, Minamidai, Kawagoe, Saitama, Japan
erklærer under eget ansvar, at det følgende produkt nævnt i denne erklæring opfylder de væsentligste sikkerheds- og arbejdsmiljøkrav som beskrevet i
DIREKTIV 89/392/EEC & 91/368/EEC af 5. April 1994 2000/14/EC

Produktet er:

BETEGNELSE : **HÆKKEKLIPPER**
MODEL : **EHT600D**
SERIE NR. : **200101 og op**

Producenten nævnt oven for vil fortsætte med at opbevare de følgende tekniske dokumentationer for relevante undersøgelser.

- Betjeningsvejledning
- Planer og tegninger
- Beskrivelse af forholdsregler bestemt for at sikre overensstemmelse
- Andre tekniske dokumentationer : Specifikations attest
Eftersyns standard

Saitama, Japan

1. Januar 2002

Yoshihisa SUGITA

General Manager, Quality Assurance Department



ADVARSEL!!!

RISIKO FOR AT ØDELÆGGE HØRELSEN

Under normale former for brug vil brugeren blive udsat for et dagligt støjniveau på eller højere end
85dB(A)

MODEL	STØJNIVEAU ISO 11094 LwA	Garanteret
EHT600D 22,5 cm ³	Målt	110dB(A)
	107,2dB(A)	

SIKKER BETJENING

1. Læs denne vejledning meget omhyggeligt, indtil du forstår alt og kan følge alle sikkerhedsforskrifter og betjeningsinstruktioner, før brug af maskinen.
2. Brug ikke denne maskine, hvis du er træt, syg, eller har indtaget alkohol, medicin eller narkotika.
3. Brug beskyttelses udstyr for dine øjne og ører.
4. Bær altid lange bukser, støvler og handsker. Bær ikke løst hængende tøj, smykker, shorts og vær ikke barfodet.
5. Start eller brug aldrig maskinen i et lukket rum eller bygning. Udstødnings gas indeholder farlige kulilte.
6. Før start skal den komplette maskine kontrolleres for løse dele og benzin utætheder. Vær sikker på at knivene er korrekt påsat og sikkert fastgjort.
7. Benzin er meget brandfarligt. Sørg altid for at åben ild og gnister ikke kommer i nærheden af maskinen eller benzindunken. Ryg ikke medens der påfyldes eller blandes benzin.
8. Maskinen skal stoppes, og vær sikker på at den er afkølet inden der påfyldes benzin. Aftør evt. spildt benzin på maskinen omhyggeligt. Gå mindst 3 meter væk fra påfyldningsområdet før maskinen startes.
9. Kontroller arbejdsområdet for skjulte genstande som sten, dåser, træstumper og lign., for at undgå ulykker ved at ramme sådanne ting.
10. Hold andre personer og dyr mindst 15 meter væk fra arbejdsområdet. Hvis de kommer tættere på, skal maskinen straks stoppes.
11. Start maskinen på et fladt sikkert underlag. Start ikke på dine ben eller knæ.
12. Hav altid et sikkert greb om håndtagene med begge hænder.
13. Hav altid sikker grund under fødderne og god balance. Brug ikke maskinen, hvor fodfæstet er usikkert eller glat.
14. Hold alle dele af dig selv væk fra knivene og varme områder.
15. Hold tomgangen justeret nøjagtigt, så knivene stopper helt, når gashåndtaget slippes.
16. Stands maskinen når den ikke er i brug.
17. Prøv aldrig at fjerne ting som sidder i klemme fra knivene, uden først at stoppe motoren og fjerne tændrørshætten.

18. Når maskinen skal kontrolleres eller serviceres, skal maskinen stoppes, og tændrøret fjernes om nødvendigt.

19. Afskærm knivene når maskinen transporteres eller ved opbevaring.

20. Brug altid originale reservedele (knive eller andre dele) fra Komatsu Zenoah.



BENZIN

ADVARSEL Hold åben ild væk fra området hvor benzin håndteres eller lagres.
Benzin må kun blandes og opbevares i godkendt dunk.

Bland en regulær kvalitetsbenzin (blyholdig eller blyfri) og en kvalitetsmotorolie for luftkølede 2-taktsmotorer.

Anbefalet blandingsforhold:

Periode	Benzin : Olie
Indtil 20 timers brug	20 : 1
Efter 20 timers brug	25 : 1

25:1 Blandingstabel

Benzin liter	1	2	3	4	5
2-taktsolie ml.	40	80	120	160	200

Bemærk : De fleste motor besværligheder skyldes direkte eller indirekte benzinen, som bruges på motoren. Vær speciel opmærksom på ikke at bruge en motorolie til 4-takts motorer.

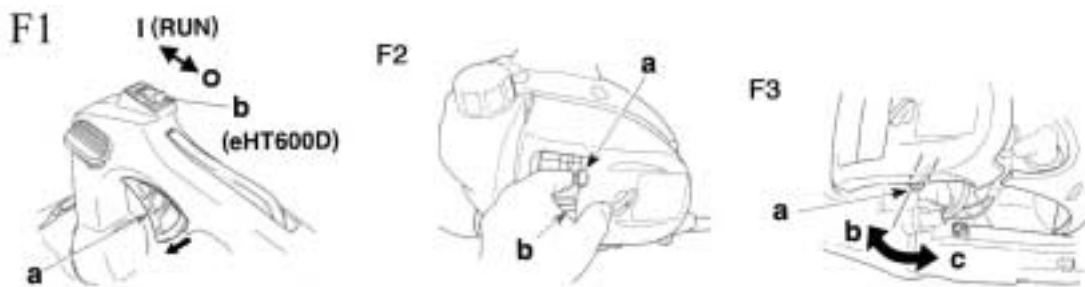

ANVENDELSE

START AF MASKINE

ADVARSEL Hold knivene fri af alt omkring dem, da de begynder at køre når maskinen startes.

1. Slip gashåndtaget og vær sikker på at det er helt tilbage (F1-a).
2. Sæt kontakten (F1-b) i (RUN) position.
3. Tryk på primer pumpen (F2-a) indtil benzinen flyder ud i det klare rør (F2-b)
4. Sæt choker knappen i lukket position (F3)

(a) Choker knap

(b) Åben

(c) Lukket

5. Placer maskinen på et fladt sikkert underlag. Hold knivene fri af alt omkringværende.
6. Medens maskinen holdes fast, trækkes der hurtigt i startsnoren. (F4)
7. Lad motoren varme op efter den er startet. Træk i gashåndtaget.



STANDSNING AF MASKINE

1. Slip gashåndtaget.
2. Sæt kontakten på "O" position (F1-b)

BEMÆRK

Hvis motoren ikke stopper efter at kontakten er stillet op "O", lukkes for chokeren og så vil motoren stoppe lidt efter.

KLIPNING

ADVARSEL

- Vejret og højden (bjerge) kan have indflydelse på indstillingen af karburatoren.
- Tillad ikke nogen at stå tæt på hækkeklipperen når der arbejdes, eller når karburatoren justeres.

HVORDAN BRUGES MASKINEN

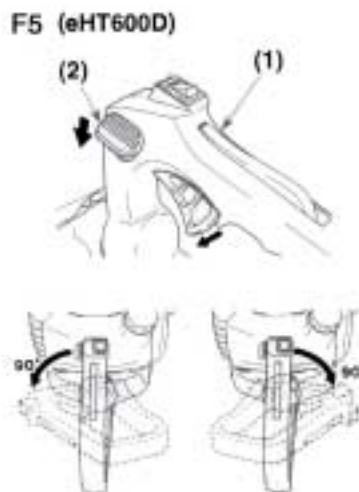

HÅNDTAG (F5)

For at reducere træthed når der klippes hæk, kan håndtaget svinges 90 grader til højre eller venstre.

Tryk ikke på gashåndtaget under denne operation!

Gør følgende:

1. Frigør håndtaget ved at trykke på låseknappen.
2. Drej håndtaget indtil låseknappen klikker på plads.
3. Når håndtaget er låst i den nye position kan der gives gas igen.

- (1) Håndtag
- (2) Låseknop

- Giv kun så meget gas som det er nødvendigt for at lave dette arbejde. Overdreven høj hastighed er unødvendigt.
- Undgå at klippe tykke grene, for dette vil ødelægge knivene og nedslide maskinen for hurtigt.
- Hæld hækkeklipperen en 5-10 grader mod hækken, for at lette arbejdet, og for at give et godt resultat.

- Hav altid din krop på karburator siden af din hækkeklipper, aldrig på udstødnings siden.
- Når en ny maskine arbejder kan der komme fedt ud af gearet i de første minutter. Dette er overskydende fedt, så der er ingen grund til alarm. Bare tør det af, når maskinen er stoppet næste gang.

F6



F7



VEDLIGEHOELDELSE

ADVARSEL Før rengøring, kontrol eller reparation af maskinen skal man være sikker på at motoren er stoppet og at den er kold.

F8

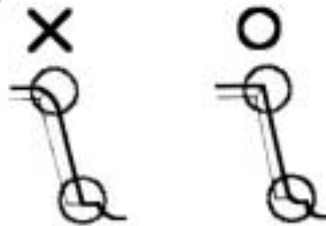

KNIVE (F8)

- Kontroller knive og holdere for skader og fastspænding
- Kontroller tænderne, hvis de ikke er skarpe, files de med en flad fil.

Pointe:

1. Hold de yderste hjørner skarpe.
2. Hold kniv æggen rund
3. Brug ikke vand ved slibning.

- Det er ikke nødvendigt at justere afstanden mellem den øverste og nederste kniv, da denne maskine er konstrueret til at have den rigtige afstand, når den er rigtigt monteret. (F9)

F9

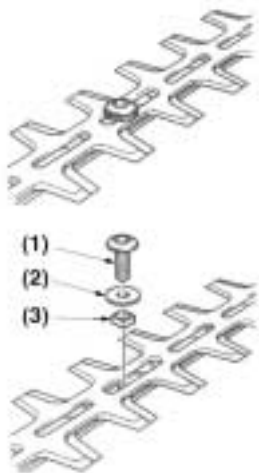

- (1) Bolt
- (2) Skive
- (3) Mellem skive

VIGTIGT

Når knivene monteres, skal det sikres at bolte, skiver og mellem skiver er fastspændt.

SIKKERHEDSLÅS (F10)

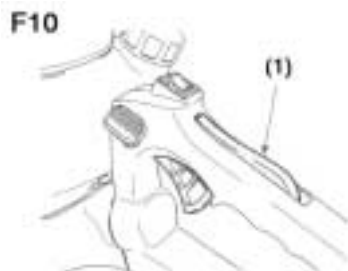

ADVARSEL

Stop arbejdet hvis sikkerhedslåsen er defekt.

Sikkerhedslåsen er indrettet således at der ikke kan gives gas uden at det er hensigten. Når der trykkes på sikkerhedslåsen kan der gives gas med gashåndtaget.

(1) Sikkerhedslås

1. Kontroller at gashåndtaget ikke kan bevæges, når der ikke trykkes på sikkerhedslåsen
2. Kontroller at gashåndtaget bevæger sig når der trykkes eller slækkes på det imedens der trykkes på sikkerhedslåsen.
3. Kontroller at sikkerhedslåsen returnerer tilbage til oprindelig stilling, når du flytter hånden fra sikkerhedslåsen.

Hvis der konstateres nogen defekter ved ovennævnte kontroller, skal det nærmeste serviceværksted kontaktes for reparation.

ANTI-VIBRATIONS SYSTEM (F11)

F11

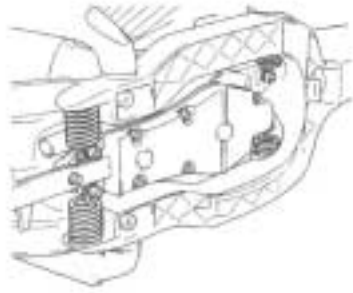

ADVARSEL

Hvis anti-vibrationssystemet er beskadiget eller defekt, kan det betyde ødelæggelse af motoren, knivene kan blive vakkelvorne eller falde af.

- EHT600D: Kontroller periodisk at fjedre ikke er beskadiget eller ødelagt.

LUFTFILTER (F12)

F12



Afmonter dækslet på luftfiltret og fjern støv. Hvis elementet er snavset, skal det vaskes med varmt vand tilsat neutralt vaskemiddel. Elementet tørres fuldstændig, før det påsættes igen. Hvis elementet er beskadiget eller ødelagt, skal det udskiftes med et nyt.

VIGTIGT

Tilstoppet luftfilter forringer motorens ydeevne. Hvis den bruges uden element, med beskadiget eller ødelagt element, vil det medføre usædvanligt slid på motoren.

BENZINFILTER (F13)



Hvis motoren får for lidt benzin tilført, kontroller om benzinfiltret er tilstoppet.

LUFTKØLING (F14)

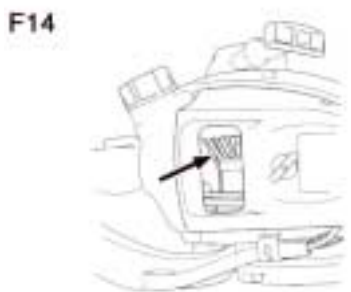

Motoren er luftkølet. Støv blokering mellem indløbet af luft og cylinderribberne vil betyde overophedning af motoren. Afmonter luftfilter og cylinderdæksel, og kontroller og rengør periodisk cylinderribberne.

TÆNDRØR (15)

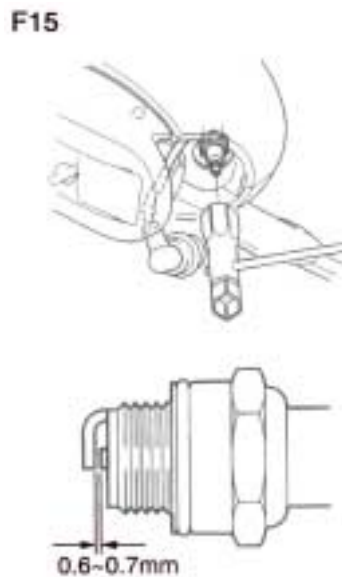

Startsvigt og hvis motoren sætter ud, skyldes ofte et snavset tændrør. Rengør periodisk tændrøret, og udskift med et nyt, hvis det er nødvendigt.

VIGTIGT

Vær opmærksom på ikke at fjerne pakningen i tændrørshætten, når tændrørshætten afmonteres. Hvis motoren kører uden pakningen, kan det betyde overophedning af motoren.

VIGTIGT

Når tændrøret sættes i, skal det først skrues i med fingrene, og derefter spændes med en tændrørsnøgle. Hvis det spændes for hårdt kan cylinder og stempel ødelægges.

Spændingsmoment:

15.3-22.4N.m(150-220kgf-cm)

Tændrør type: DENSO W22MP-US. Texas varenr. 10011014

Elektrode afstand: 0,6-0,7 mm

GEARHUS (16)

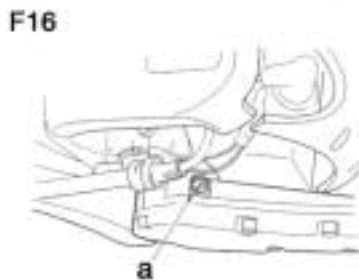

Smør med multi fedt for hver 20 timers brug.

1. Brug en fedt sprøjte.
2. Fyld fedt i indtil det kommer ud ved kniven (F16-a)

JUSTERING AF KARBURATOR (F17)

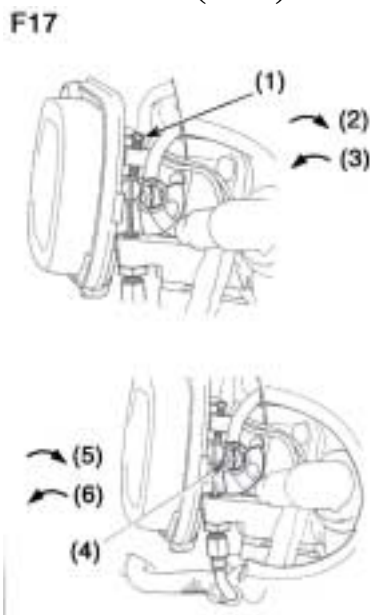

Karburatoren er justeret fra fabrikken. Hvis din maskine skal genjusteres pga. ændrede arbejdsbetingelser, skal det foretages på aut. serviceværksted. En forkert justering kan forårsage ødelæggelse af maskinen.

- (1) Tomgangs justeringsskrue
- (2) Op
- (3) Ned
- (4) Benzin justeringsskrue (Åbning $1+ - \frac{1}{4}$)
- (5) Nedgang
- (6) Forøgelse

GASKABEL FRIGANG (F18)

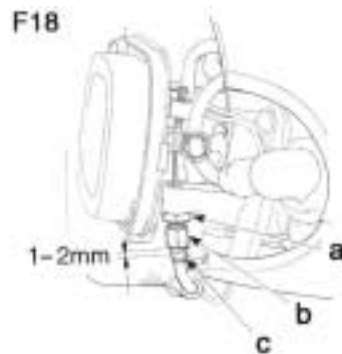

Gaskabel frigangen skal være 1-2 mm. Efter at gashåndtaget er returneret helt tilbage, tages fat med fingrene i gaskablet i karburator enden og der trækkes lidt. Hvis frigangen er for stor eller for lille, skal kabelholderen justeres. Låsemøtrikken løsnes og kabelholderen drejes med uret (skru ind) for at forøge frigangen og mod uret (skru ud) for at reducere frigangen. Efter justering skal kabelholderen låses igen med låsemøtrikken.

- a. Låsemøtrik
- b. Kabelholder
- c. Yderkabel

TING SOM SKAL GØRES FOR HVER 100 TIMERS BRUG

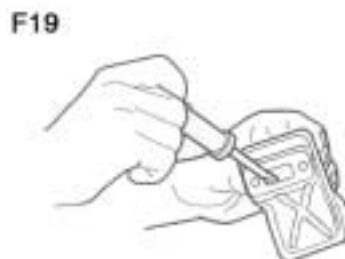

1. Aftag lyddæmperen, brug en skruetrækker til at fjerne aflejret kulstof fra hullet. Fjern alt kulstof fra udstødningsrøret og fra udstødningshullet på cylinderen. (F19)
2. Efterspænd alle skruer, bolte og fittings.
3. Kontroller for at se om noget olie eller fedt er kommet ind imellem koblings belægning og tromle. Hvis der er olie eller fedt, renses det af med benzin (oliefri-blyfri).

SPECIFIKATIONER

Model navn	EHT600D
Type	Dobbelt skær
Kniv længde	600mm
Motor model	Zenoah G20LH
Ydelse	21.7cc
Karburator	Membran type
Tændings system	I.C. kontrolleret svinghjul magnet
Tændrør	DENSO W22MP-US. Texas varenr. 10011014
Benzin	Blanding (benzin 25:1 2-taktolie)
Tank kapacitet	0.4 liter
Starter	Rekyl starter
Kobling	Centrifugal type
Reduktions forhold	4.14
Vægt	4.4 kg

Ret til ændringer i specifikationer forbeholdes.

Reklamationsbestemmelser

Hvis der forekommer nogen fejl på produktet, ved normal brug indenfor reklamationsperioden, vil den defekte del blive repareret eller udskiftet uden beregning på et aut. Texas serviceværksted.

REKLAMATIONS PERIODE: 3 år ved privat brug (ved professionelt brug: 1 år) fra købsdato. Købsnota med tydelig dato er gyldig som garantibevis.

VIGTIGT: Følgende tilfælde er ikke dækket under denne reklamationsretten:

- (a) Enhver fejl som er opstået på grund af forsømmelse af instruktionerne for rigtig brug og vedligeholdelse af maskinen, som er beskrevet i denne betjeningsvejledning.
- (b) Enhver skade som følge af ulykke, misbrug, forsømmelse, forandring eller brug af uoriginale dele.
- (c) Enhver fejl som er opstået på grund af brug af forkert benzin.
- (d) Udskiftning af normale sliddele: klinger, tændrør, filtre, startsnore etc.
- (e) Normal vedligeholdelse og justeringer, som beskrevet i denne betjeningsvejledning.
- (f) Tilfældighed eller deraf følgende skader.
- (g) Transportomkostninger og rengøring af defekte/reparerede dele.

Intet indeholdt i denne reklamationsret berører forbrugers lovæssige rettigheder.

Til køberen: Når din maskine behøver reparation, skal den på aut. Texas serviceværksted.